



MANUAL DE USUARIO



Campana Piramidal de Pared

C-100i, C-150i, C-200i, C-250i, C-300i

CONTENIDO

General	03
Instrucciones de instalación	
Listado de partes y características	04
Dimensiones	05
Instalación (previo)	06
Operaciones antes del primer uso	
Manejo e Instalación	07
Ubicación	
Perforaciones	
Superficie	
Manejo	
Mantenimiento	09
Preventivo	
Limpieza	
Recomendaciones	10
Advertencias	
Póliza de Garantía	11

GENERAL

Lea y guarde estas instrucciones. INMEZA suministra este manual como ayuda para el usuario a la hora de instalar y realizar las operaciones de la Campana Piramidal de Pared.

Su equipo debe ser instalado por un técnico certificado y en caso de dudas o defectos de fabricación, favor de entrar al siguiente link para registrar su situación:

<https://www.inmeza.com/pages/garantías>



ADVERTENCIA: La instalación, ajuste alteración, servicio o mantenimiento inapropiada puede causar daño a la propiedad, lesiones, e incluso muerte. Leer el manual de operación y mantenimiento antes de instalar o usar este equipo.



POR SU SEGURIDAD: No colocar, usar gasolina o cualquier otro líquido o vapor inflamable cerca de este o cualquier otro equipo.

CARACTERÍSTICAS Y PARTES

- Construido en acero inoxidable tipo 430, cal. 20.
- Este equipo requiere 1 filtro cada 50 cm NO INCLUIDOS
- Cuello de extracción de 28.5 cm x 28.5 cm fabricado en inoxidable.
- Canal perimetral de 5 cm
- OPCIONAL: (NO INCLUIDO) Kit de filtros tipo marimba grasa Mod. BFF-50
- OPCIONAL: (NO INCLUIDA) lampara capelo para campanas de extracción Mod. VC150I-M12
- OPCIONAL: (NO INCLUIDO) codo galvanizado 90 grados CO90g
- Extractores modelos disponibles: (NO INCLUIDOS) EXT1-2M, EXT1-2T, EXT1T, EXT1M, EXT3-4M, EXT3-4T



DIMENSIONES

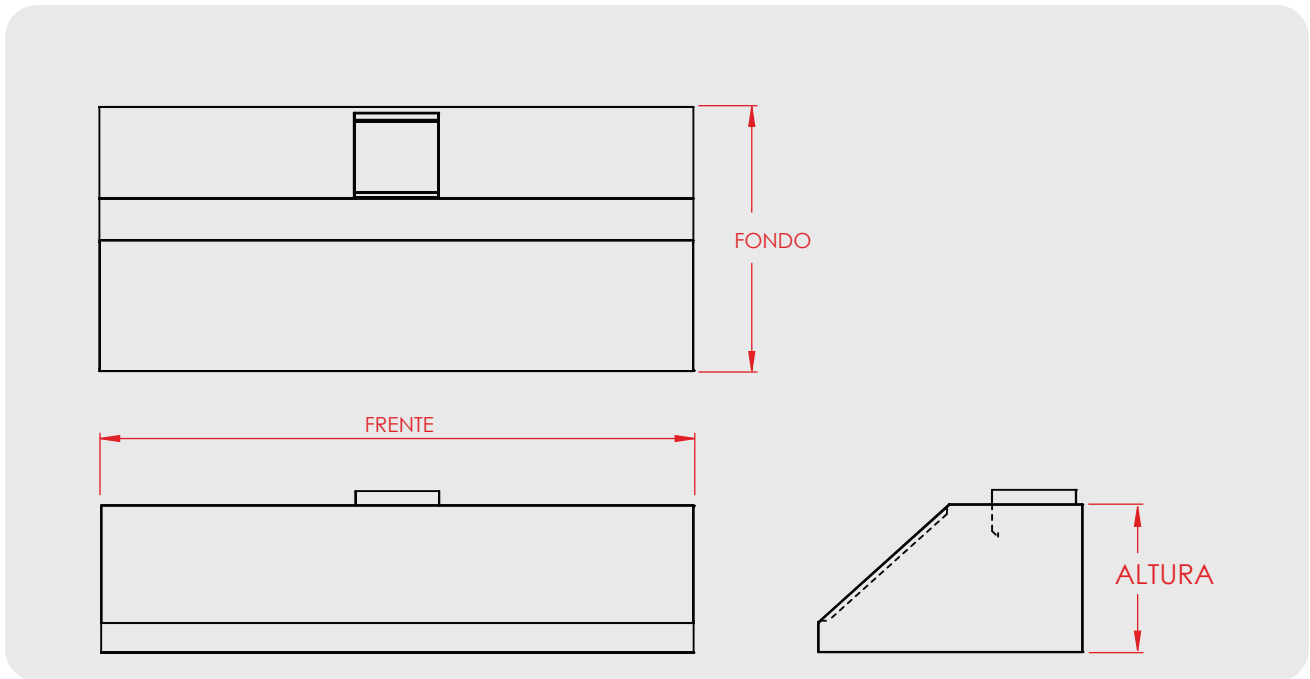

MODELO	CAPACIDAD DE FILTROS	MATERIALES	DIMENSIONES (cm)			PESO EMBALAJE KG
			FRENTE	FONDO	ALTURA	
C-100i	2	INOX T-430 cal. 20	101	90	50	29.3
C-150i	3	INOX T-430 cal. 20	151.5	90	50	38.5
C-200i	4	INOX T-430 cal. 20	202	90	50	47.7
C-250i	5	INOX T-430 cal. 20	252.5	90	50	56.9
C-300i	5	INOX T-430 cal. 20	300	90	50	66.1

DESPIECE

- 1** Cuerpo frontal de campana.
- 2** Cuerpo posterior de campana.
- 3** Soportes laterales para cuerpo de campana.
- 4** Cuello de extracción de campana.
- 5** Grapas laterales para cuerpo de campana.

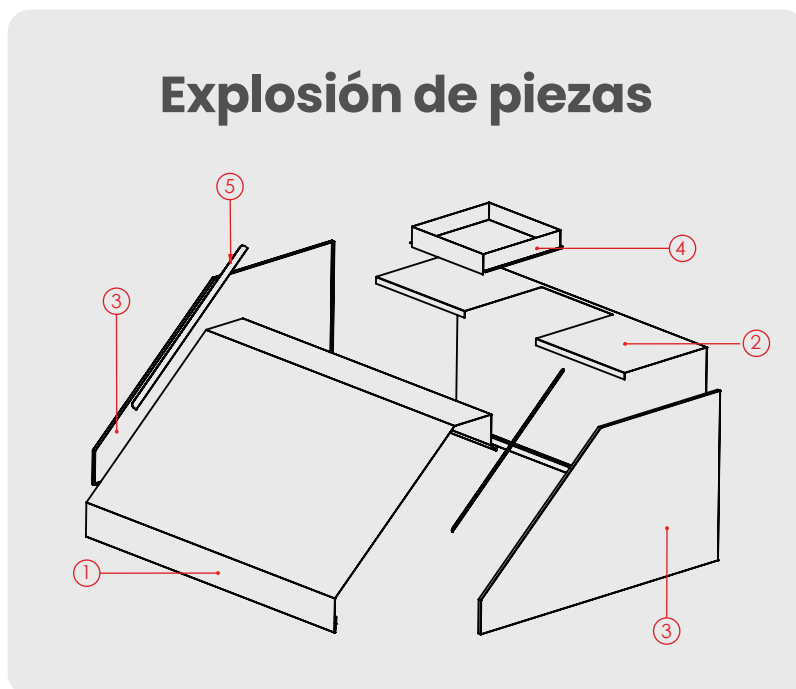

La placa de identificación de matrícula contiene información crucial, como el modelo del equipo, sus dimensiones, peso, y el número de filtros necesarios para su funcionamiento.

Para cualquier solicitud de información relacionada con la fabricación, es fundamental disponer de los datos de la placa matriculada para garantizar una identificación precisa.



INSTALACIÓN (PREVIO)

Operación (antes del primer uso)

- Por favor, retire todos los elementos del empaque, como plásticos, cintas y recubrimientos de la campana.
- Verifique que las dimensiones sean adecuadas para la instalación.
- Marque la ubicación de los taquetes donde desea colocar la campana.
- Limpie el equipo con un paño húmedo (solo agua) y luego séquelo completamente con un paño seco.

NOTA: Este equipo ha sido diseñado para operar con los accesorios especificados en la ficha técnica. Le recomendamos adquirir los accesorios correspondientes antes de llevar a cabo cualquier operación. Para obtener más información, por favor, póngase en contacto con su distribuidor y/o técnico calificado.

MANEJO E INSTALACIÓN

Ubicación

- Coloque la campana a una altura mínima de 2 m desde el suelo hasta el punto más bajo.
- Instale la campana a una distancia mínima de 1.2 m del fuego.

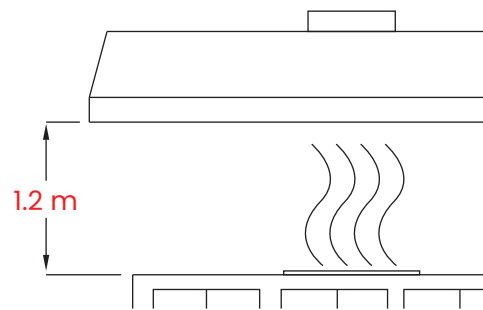
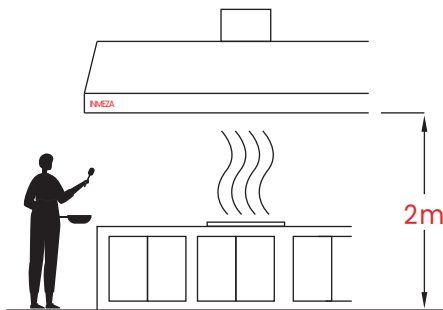

- Asegúrese de que el marco perimetral sobresalga al menos 15-20 cm fuera de la zona de extracción.

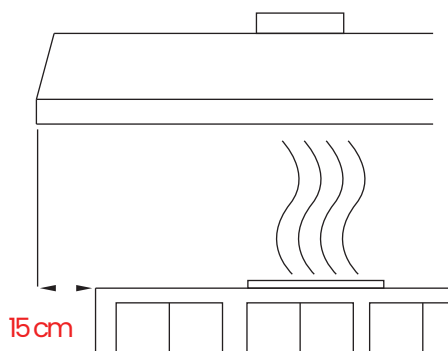

Perforaciones

- Perfore con una broca adecuada en las 4 esquinas del cuerpo posterior de la campana.

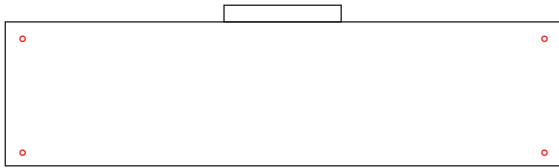

- Evite perforar otras partes del producto a menos que sea necesario para instalar algún aditamento.

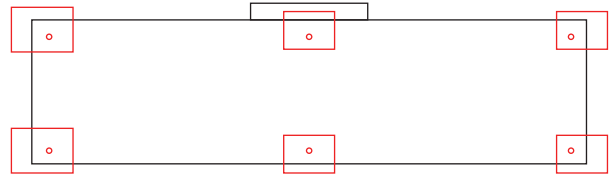

Zonas permitidas para perforar

Superficie

- Mantenga cualquier superficie del equipo libre de químicos inflamables.

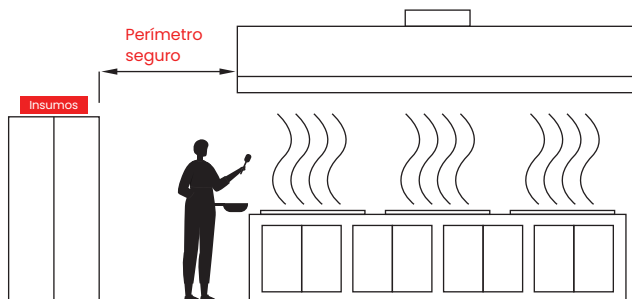

- Fije el equipo en un muro sólido o de material resistente a altas temperaturas.

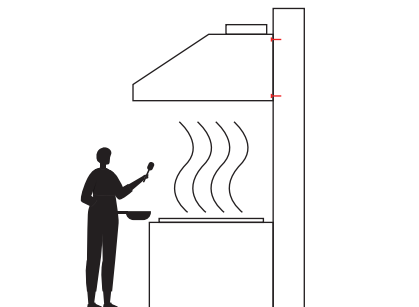

Muro de concreto

- Evite colocar materiales inflamables alrededor del equipo, como materiales de empaque o alfombras.

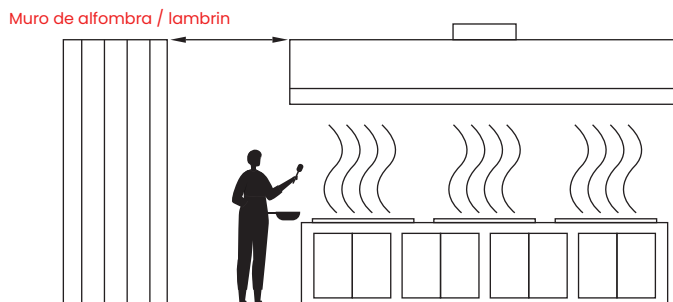

NOTA: DESDE EL MODELO C-200i HASTA EL C-300i DEBE UTILIZAR 6 TORNILLOS DE FIJACIÓN, COLOCÁNDOLOS EN LAS 4 ESQUINAS Y 2 EN LA PARTE CENTRAL DEL PRODUCTO.

Manejo

- Asegúrese de que los filtros de extracción (no incluidos) estén correctamente colocados y sean los adecuados para su equipo.
- Verifique que los sistemas adicionales de extracción y luminaria (no incluidos) sean compatibles y evite realizar modificaciones para adaptar otros sistemas (revise pagina 5, tabla de características)

FILTRO MARIMBA GRASA CAMPANA EXTRACCIÓN
MIGSA BFF-50

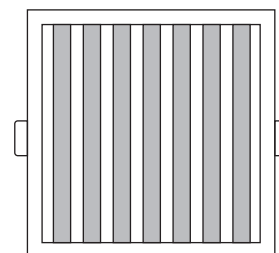

MANTENIMIENTO

Preventivo

- Corte el suministro de corriente eléctrica a cualquier aditamento que esté conectado al equipo.
- Asegúrese de que la temperatura del equipo esté completamente fría.
- Retire cualquier aditamento que esté conectado al equipo y realice el mantenimiento correspondiente para cada uno de ellos (consulte las instrucciones con su distribuidor).
- Revise el sistema de sujeción al muro para asegurarse de que los taquetes estén intactos y sin pérdida de fuerza.
- Limpie el exterior e interior del equipo con un paño suave utilizando solo agua. Luego, séquelo con un paño completamente seco.

Limpieza

- Evite el uso de solventes o líquidos corrosivos al limpiar su equipo.
- No emplee agua a presión o en cantidades excesivas, ya que esto puede causar manchas y dañar la apariencia del equipo.
- Bajo ninguna circunstancia utilice sosa cáustica o cloro para limpiar la grasa acumulada. Procure evitar la exposición prolongada del equipo a detergentes.
- No almacene ni utilice gasolina u otros vapores líquidos inflamables cerca de este equipo u cualquier otro.
- Recuerde que la instalación, ajuste, servicio o mantenimiento inadecuados pueden causar daños a la propiedad, lesiones o incluso la muerte.
- Instale el equipo con la ayuda de un técnico capacitado.
- No instale o utilice el equipo sin colocar los tornillos de sujeción.
- Asegúrese de que las piezas se enfríen antes de realizar operaciones de mantenimiento y limpieza.
- No retire el equipo de su posición para realizar limpiezas, solo retire los aditamentos necesarios.
- Consulte con su distribuidor sobre el mantenimiento y/o cambio adecuado de los filtros del equipo.

RECOMENDACIONES

- Evite riesgos y garantice eficiencia óptima: no realice modificaciones no autorizadas por el fabricante.
- No deje el equipo sin supervisión durante su operación. Conserve este manual para futuras referencias.
- No utilice el equipo si presenta golpes o daños.
- Cualquier reparación o reemplazo de piezas debe ser realizado por personal técnico capacitado.

Nota: El cuerpo inferior del equipo puede calentarse considerablemente durante su funcionamiento. Evite tocar esta superficie para prevenir quemaduras y lesiones.

ADVERTENCIA

- No toque el equipo mientras esté en funcionamiento.
- No deje el equipo desatendido para su manipulación.
- No deseche componentes en la basura doméstica.
- Siga las medidas indicadas para la instalación del equipo por motivos de seguridad.
- Asegúrese de que el equipo se utilice adecuadamente; evite que niños o personas con capacidades físicas reducidas lo usen sin supervisión o capacitación previa para su funcionamiento, mantenimiento y limpieza.

PRECAUCIÓN



SUPERFICIE
CALIENTE



RIESGO DE
INCENDIO

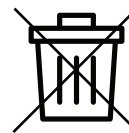

NO DESECHAR EN
BASURA DOMÉSTICA

PÓLIZA DE GARANTÍA

INMEZA no asume frente al Usuario, responsabilidad alguna en torno a cualquier garantía reclamada sobre un producto que no sea bajo la marca **"INMEZA"**, por lo que el Usuario se obliga a contactar directamente al fabricante correspondiente de dicho producto para hacerla efectiva, no obstante lo anterior, de ser necesario y en caso de ser posible, **INMEZA** podrá asistir al Usuario para hacer válida dicha garantía frente al fabricante.

Adicional a lo anterior, dentro de los primeros 30 (treinta) días naturales después de entregado el producto, INMEZA ofrece directamente hacer válida la garantía bajo las siguientes condiciones:

- El reclamo de garantía no es aceptado en tiendas físicas ni por teléfono, se solicita exclusivamente ingresando al link y llenando los campos requeridos:

<https://www.inmeza.com/pages/garantías>

- Nuestro centro de atención a clientes, recibirá su solicitud de garantía y en un lapso de 48 horas (hábiles) le enviarán confirmación y darán seguimiento a su caso.
- **INMEZA** seguirá los lineamientos que cada marca tenga establecidos. En esta sección se muestran los términos y condiciones de cada marca.
- Es obligatorio enviar el producto en su empaque original para aceptar el reclamo de garantía directamente. Recomendamos guarde el empaque original por 30 días. NINGUNA GARANTÍA PROCEDERÁ SI NO CUENTA CON EL EMPAQUE ORIGINAL.
- En caso de ser aceptado el reclamo de garantía, el centro de atención a clientes de **INMEZA**, le notificará los pasos a seguir.
- En caso de no ser aceptada, el Usuario deberá disponer por sus propios medios del producto en la misma dirección a donde fue enviado este para su evaluación.
- Si requiere mayor información sobre el equipo que adquirió en **INMEZA**, le invitamos a visitar nuestra página y revisar las fichas técnicas y material de apoyo.
- Nuestro horario de atención es de Lunes a Viernes de 9 am a 5 pm

Nota: después de 30 días, la garantía de su equipo deberá ser reportada y atendida directamente con el fabricante o importador original.

RECOMENDACIONES ANTES DE REPORTAR UNA GARANTÍA

- Corrobore que su instalación eléctrica o de gas es la ideal, en el caso de contar con más de un equipo instalado en su casa/negocio. Todo servicio asistido tendrá un costo.
- Tenga a la mano su factura, número de serie y fotografías y/o vídeo de la falla. La garantía es válida a partir de la fecha que indique la factura emitida por **INMEZA** al cliente final.
- Las partes eléctricas como resistencias, motores, termostatos, bobinas, etc. no tienen garantía, por el alto riesgo que representan las altas y bajas de voltaje en instalaciones eléctricas, la corriente debe ser alterna del voltaje indicado en el instructivo de instalación, en caso de no contar con dicho instructivo el cliente final deberá comunicarse con el proveedor, en el caso de equipos con elementos eléctricos y/O electrónicos se debe de instalar un supresor de picos.
- Cuando el equipo se utiliza para acciones diferentes a las que fue fabricado o si exista abuso y mal uso por parte del cliente, se pierde la garantía.
- Es de vital importancia revisar la mercancía al recibir y antes de firmar de conformidad a la paquetería: Golpes por traslado no serán imputables a **INMEZA**, todo equipo debe ser revisado al momento de ser recibido por el cliente final y sólo será imputable a la paquetería, INMEZA no es responsable por daños en su envío.
- Los ajustes, calibración, nivelación y conexión asociada con plomearía, instalación de gas o instalación eléctrica SON RESPONSABILIDAD DEL CLIENTE Y DEL INSTALADOR DEL EQUIPO.
- Lea su póliza de garantía para conocer los términos y condiciones de cada marca.
- En el caso de que el cliente desee que el equipo se repare en su domicilio, deberá pagar viáticos y transporte del técnico para efectúe su servicio.
- **INMEZA** no acepta cargos por ningún servicio que el COMPRADOR ORIGINAL o personas distintas efectúen en nuestros productos, así como ningún cargo de flete, salvo autorización previa.
- La aplicación de la garantía está sujeta a una evaluación del producto por parte de **INMEZA** y EL FABRICANTE O IMPORTADOR ORIGINAL para aceptar si el daño está cubierto dentro de los mismos criterios que el fabricante y/o importador publica. En caso de no ser garantía, el usuario deberá cubrir los gastos de envío aparte de la reparación correspondiente.
- No aplica en consumibles e insumos, de manera enunciativa más no limitativa, desechables, materias primas, navajas, cedazos, productos de limpieza, bolsas de empaque y cualquier otro que se señale en el Sitio.

- Se aplica sólo para las categorías de equipos y accesorios.
- INMEZA no asume el costo de viáticos, visitas técnicas, gastos de envío, accesorios, reparaciones, refacciones y/o cargos que se puedan originar por equipos que entren o no por garantías sin previo aviso.
- El costo de traslados de equipos será por cuenta del fabricante o importador original.
- La aplicación de la garantía estará sujeta a una evaluación del producto por parte del fabricante y/o importador original, para aceptar si el daño está cubierto dentro de los mismos criterios que el fabricante y/o importador publica.

PREGUNTAS FRECUENTES

RAZÓN	ACCIÓN
Perdí la póliza de mi garantía	Visitar la página inmeza.com en la sección de garantías
Tengo un problema con mi equipo	Buscar su póliza y marcar al centro de servicio correspondiente
El proveedor no me soluciona	Escribir a garantias@inmeza.com
Ya no tengo garantía y mi equipo falló	Con gusto te asesoramos con posibles soluciones, escríbenos a atencionclientes@inmeza.com

Para reportar una garantía, favor de ingresar al siguiente link:

<https://docs.google.com/forms/d/e/1FAIpQLSddUPsNub7hoJZwiv1IsVO5YFmG4IXRyEvvQDdFKyNEfUAZew/viewform>



**Matamoros 613 Col. Linda Vista
CP 45520, Tlaquepaque, Jalisco**

3336396518 | info@inmeza.com

www.inmeza.com