



GUÍA RÁPIDA DE INSTALACIÓN



MINGITORIOS **MI-100 / MI-150 / MI-200**

CONTENIDO

General	03
Instrucciones de instalación	
Características y Partes	04
Dimensiones	05
Despiece	06
Instalación (previo)	07
Operaciones antes del primer uso	
Manejo e Instalación	07
Ubicación	
Sistema de descarga	
Sistema de desagüe	
Mantenimiento	09
Preventivo	
Limpieza	
Vuelta a la operación	
Recomendaciones	10
Póliza de Garantía	11

GENERAL

Lea y guarde estas instrucciones. INMEZA suministra esta guía como ayuda para el usuario a la hora de instalar y realizar las operaciones de ensamble en las MINGITORIOS.

Su equipo debe ser instalado por un técnico certificado y en caso de dudas o defectos de fabricación, favor de entrar al siguiente link para registrar su situación:

<https://www.inmeza.com/pages/garantías>



ADVERTENCIA: La instalación, ajuste alteración, servicio o mantenimiento inapropiada puede causar daño a la propiedad, lesiones, e incluso muerte. Leer el manual de operación y mantenimiento antes de instalar o usar este equipo.

CARACTERÍSTICAS Y PARTES

- Construcción general en Acero Inoxidable T-201, Calibre 18.
- Sistema de riego por gotera, evita acumulación de sales y minerales.
- Diseño y fabricación industrial, resistente a uso rudo.
- Fabricación unicamente en medidas estándar (verificar tabla de dimensiones).
- Incluye tubo galvanizado de 1/2" para sistema de descarga.
- Requiere sistema de descarga con conexiones de 1/2".
- Huella para instalación de sistema para desagüe.
- Acabado natural de Acero Inoxidable



DIMENSIONES



TABLA DE DIMENSIONES

Código de modelo	Medidas (cm)			Sistema de descarga	Especificaciones	Peso del Equipo
	FRENTE	FONDO	ALTURA			
				Tubería gotera	Incluye un tubo galvanizado perforado de 1/2" para conectar el sistema de descarga, así como una huella para la instalación del sistema de desagüe y líneas cruzadas para el drenaje de líquidos.	KGS
MI-100	100	41.5	57	Si - 108 cm		14
MI-150	150	41.5	57	Si - 158 cm		26
MI-200	200	41.5	57	Si - 208 cm		32

DESPIECE

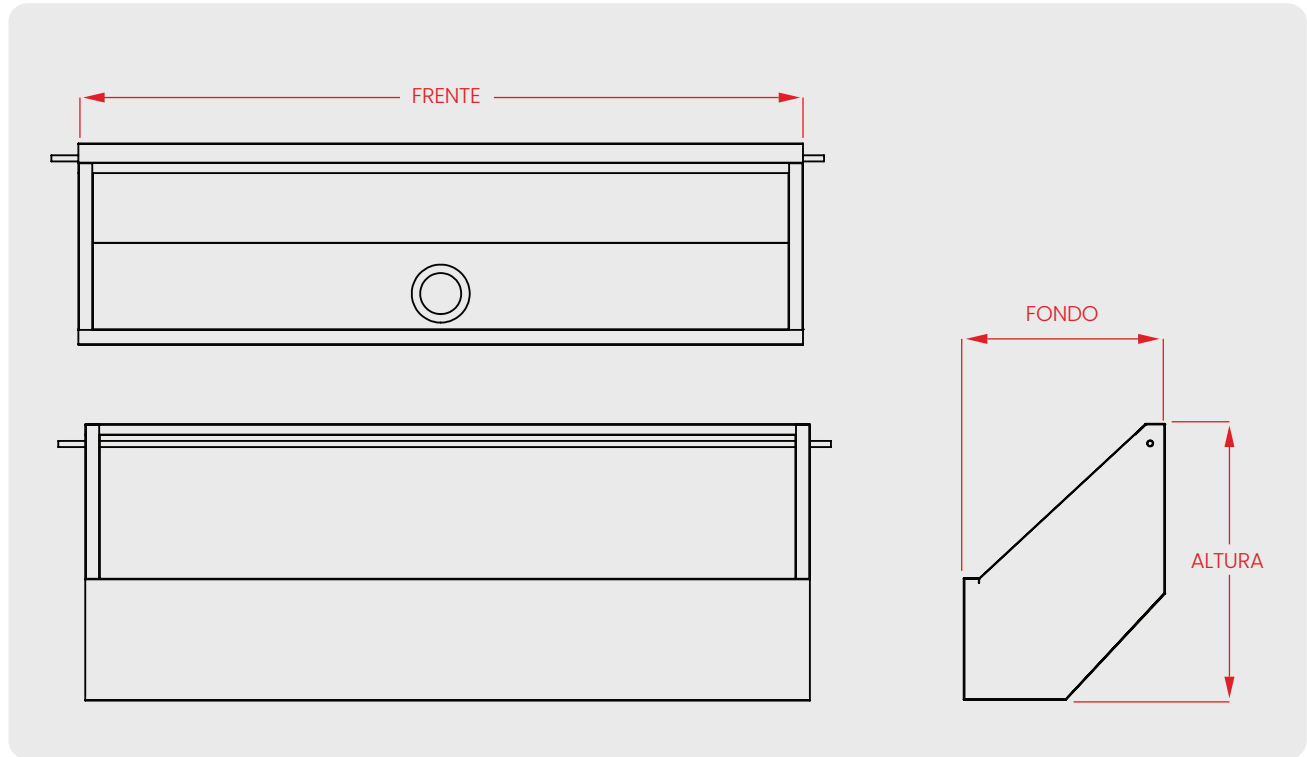
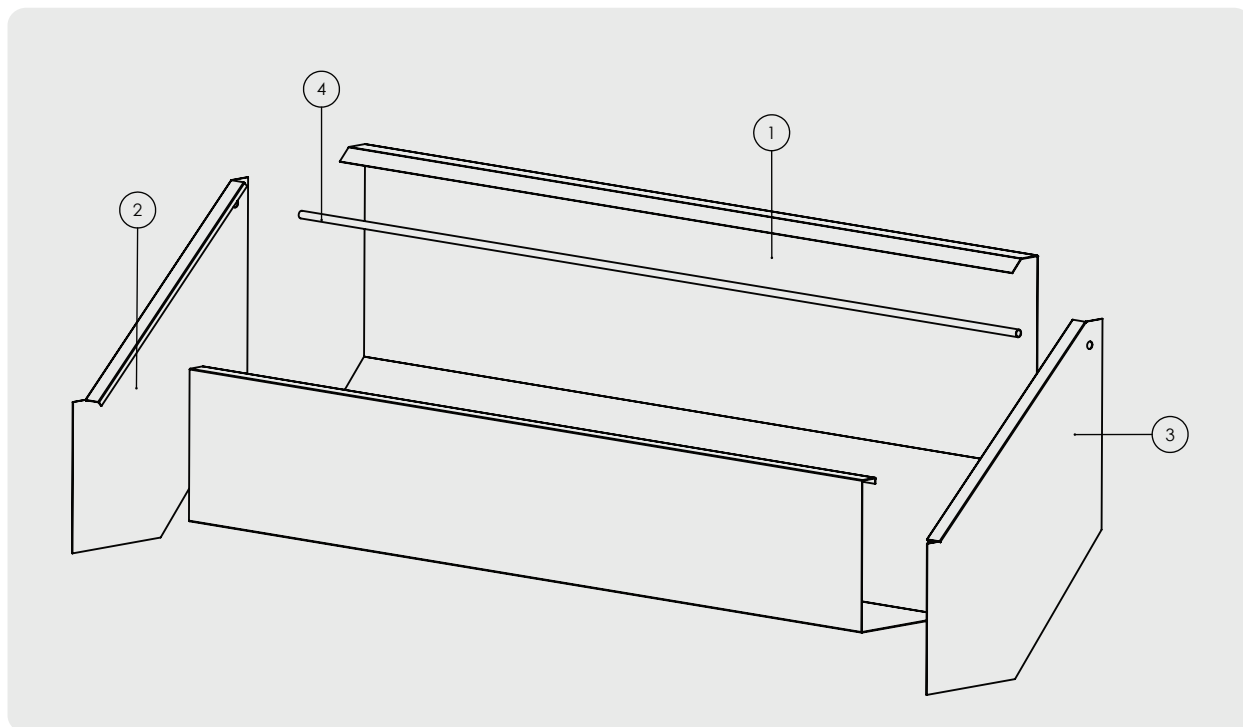

- 1** Cuerpo Mingitorio
- 2** Tapa izquierda de Mingitorio
- 3** Tapa derecha de Mingitorio
- 4** Tubo galvanizado perforado para sistema de descarga.

INSTALACIÓN (PREVIO)

Operación (antes del primer uso)

- Por favor retire todos los elementos de empaque como plásticos y papeles que tenga la repisa
- Verifique que las dimensiones en donde desea colocar el mingitorio sean adecuadas para la instalación.
- Marque la ubicación de los taquetes donde desea colocar el mingitorio.
- Limpie el mingitorio con un paño húmedo (solo agua) y luego séquelo completamente con un paño seco.

NOTA: Este equipo ha sido diseñado para funcionar con la tubería brindada e indicada.

En caso de daños en la tubería del equipo, le recomendamos utilizar la misma media del sistema de descarga y desagüe, evite modificar alguno de los componentes del equipo para realizar adecuaciones

MANEJO E INSTALACIÓN

Ubicación

- Verifique el lugar en el que desea colocar el equipo y verifique altura y distancia de barrenos (se recomienda colocar un tornillo taquetado en cada extremo superior del equipo).

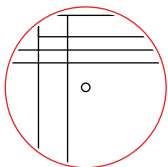
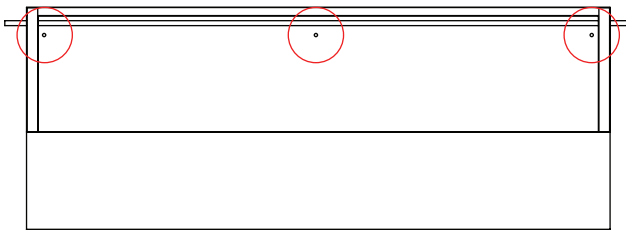

Utilice un taquete de 5/16" especial para el tipo de muro en el que va a instalar el equipo. Coloque uno en cada extremo (excepto en el modelo MI-200; fije con 3 taquetes, 2 laterales y uno central).

- Por recomendación ergonómica, se recomienda utilizar el equipo a esta altura, basándose en los percentiles mexicanos 95 y 5.

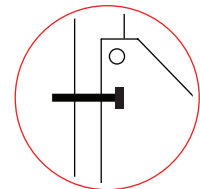
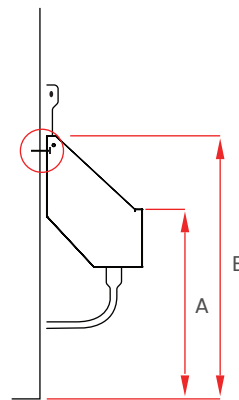

Asegúrese de apretar bien el tornillo en el cuerpo del mingitorio, únicamente sujete en la parte posterior o respaldo del equipo.

B	78 cm
A	60 cm

Altura recomendada

Sistema de descarga

- El mingitorio incluye un tubo galvanizado de 1/2" el cual se encuentra perforado con barrenos de 1/8" para el sistema de "goteo".
- Para su comodidad de instalación, el tubo viene roscado en ambos lados y cuenta sujeto mediante soldadura para un mejor soporte.

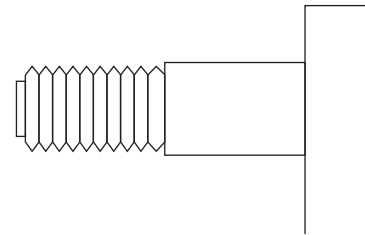
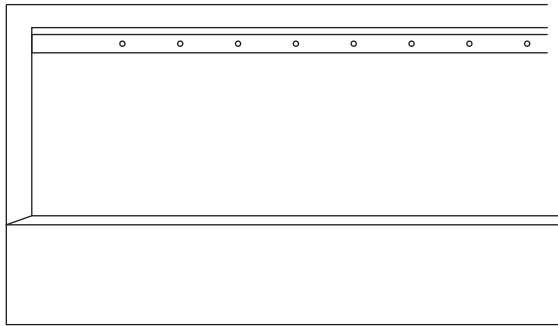

Sistema de desagüe

- El mingitorio incluye una huella en la parte inferior central para instalar en esta parte la contra de canasta o cespel que desee.
- Las marcas centrales hacen una función de canal a lo largo de la tina del mingitorio para que el líquido corra directamente al desagüe.

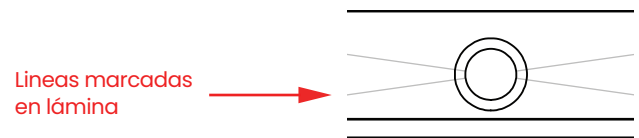
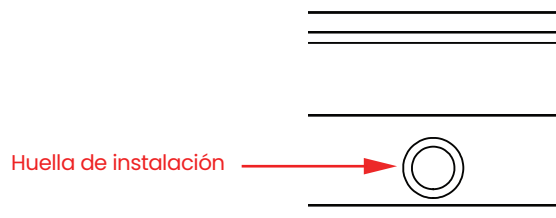

MANTENIMIENTO

Preventivo

- Cierre las tomas de descarga y desagüe que estén conectadas al equipo.
- Retire todo producto que se encuentre dentro del mingitorio.
- Drene el líquido que se encuentre en el mingitorio y en los ductos del mismo.
- Revise el sistema de sujeción al muro para asegurarse de que los taquetes estén intactos y sin pérdida de fuerza.
- Limpie el exterior e interior del mingitorio con agua sin ningún tipo de jabón o producto similar. Utilice un paño húmedo y uno seco para limpiar marcos y exterior del mingitorio.

Limpieza

- Evite el uso de solventes o líquidos corrosivos al limpiar su equipo.
- No emplee agua a presión o en cantidades excesivas, ya que esto puede causar manchas y dañar la apariencia del equipo.
- Bajo ninguna circunstancia utilice sosa cáustica o cloro para limpiar la mugre o polvo acumulada. Procure evitar la exposición prolongada del equipo a detergentes.

Vuelta a la operación

- No utilice el equipo sin asegurarse de que este correctamente ensamblado.
- No instale el equipo sin asegurarse de que los 4 tornillos de sujeción están correctos
- Asegúrese de retirar basuras y agentes externos que se encuentren dentro del equipo para evitar daños en los ductos de descarga y desagüe.

RECOMENDACIONES

- Evite riesgos y garantice eficiencia óptima: no realice modificaciones no autorizadas por el fabricante.
- No utilice el equipo si presenta golpes o daños.
- Cualquier reparación o reemplazo de piezas debe ser realizado por personal técnico capacitado.

ADVERTENCIA

- No deseche componentes en la basura doméstica.
- Siga las medidas indicadas para la instalación del equipo por motivos de seguridad.
- Asegúrese de que el equipo se utilice adecuadamente; evite que niños o personas con capacidades físicas reducidas lo manipulen o instalen sin supervisión o capacitación previa para su funcionamiento, mantenimiento y limpieza.

PRECAUCIÓN



NO DESECHAR EN
BASURA DOMÉSTICA

PÓLIZA DE GARANTÍA

INMEZA no asume frente al Usuario, responsabilidad alguna en torno a cualquier garantía reclamada sobre un producto que no sea bajo la marca **"INMEZA"**, por lo que el Usuario se obliga a contactar directamente al fabricante correspondiente de dicho producto para hacerla efectiva, no obstante lo anterior, de ser necesario y en caso de ser posible, **INMEZA** podrá asistir al Usuario para hacer válida dicha garantía frente al fabricante.

Adicional a lo anterior, dentro de los primeros 30 (treinta) días naturales después de entregado el producto, INMEZA ofrece directamente hacer válida la garantía bajo las siguientes condiciones:

- El reclamo de garantía no es aceptado en tiendas físicas ni por teléfono, se solicita exclusivamente ingresando al link y llenando los campos requeridos:

<https://www.inmeza.com/pages/garantías>

- Nuestro centro de atención a clientes, recibirá su solicitud de garantía y en un lapso de 48 horas (hábiles) le enviarán confirmación y darán seguimiento a su caso.
- **INMEZA** seguirá los lineamientos que cada marca tenga establecidos. En esta sección se muestran los términos y condiciones de cada marca.
- Es obligatorio enviar el producto en su empaque original para aceptar el reclamo de garantía directamente. Recomendamos guarde el empaque original por 30 días. NINGUNA GARANTÍA PROCEDERÁ SI NO CUENTA CON EL EMPAQUE ORIGINAL.
- En caso de ser aceptado el reclamo de garantía, el centro de atención a clientes de **INMEZA**, le notificará los pasos a seguir.
- En caso de no ser aceptada, el Usuario deberá disponer por sus propios medios del producto en la misma dirección a donde fue enviado este para su evaluación.
- Si requiere mayor información sobre el equipo que adquirió en **INMEZA**, le invitamos a visitar nuestra página y revisar las fichas técnicas y material de apoyo.
- Nuestro horario de atención es de Lunes a Viernes de 9 am a 5 pm

Nota: después de 30 días, la garantía de su equipo deberá ser reportada y atendida directamente con el fabricante o importador original.

RECOMENDACIONES ANTES DE REPORTAR UNA GARANTÍA

- Corrobore que su instalación eléctrica o de gas es la ideal, en el caso de contar con más de un equipo instalado en su casa/negocio. Todo servicio asistido tendrá un costo.
- Tenga a la mano su factura, número de serie y fotografías y/o vídeo de la falla. La garantía es válida a partir de la fecha que indique la factura emitida por **INMEZA** al cliente final.
- Las partes eléctricas como resistencias, motores, termostatos, bobinas, etc. No tienen garantía, por el alto riesgo que representan las altas y bajas de voltaje en instalaciones eléctricas, la corriente debe ser alterna del voltaje indicado en el instructivo de instalación, en caso de no contar con dicho instructivo el cliente final deberá comunicarse con el proveedor, en el caso de equipos con elementos eléctricos y/O electrónicos se debe de instalar un supresor de picos.
- Cuando el equipo se utiliza para acciones diferentes a las que fue fabricado o si exista abuso y mal uso por parte del cliente, se pierde la garantía.
- Es de vital importancia revisar la mercancía al recibir y antes de firmar de conformidad a la paquetería: Golpes por traslado no serán imputables a **INMEZA**, todo equipo debe ser revisado al momento de ser recibido por el cliente final y sólo será imputable a la paquetería, INMEZA no es responsable por daños en su envío.
- Los ajustes, calibración, nivelación y conexión asociada con plomearía, instalación de gas o instalación eléctrica SON RESPONSABILIDAD DEL CLIENTE Y DEL INSTALADOR DEL EQUIPO.
- Lea su póliza de garantía para conocer los términos y condiciones de cada marca.
- En el caso de que el cliente desee que el equipo se repare en su domicilio, deberá pagar viáticos y transporte del técnico para efectúe su servicio.
- **INMEZA** no acepta cargos por ningún servicio que el COMPRADOR ORIGINAL o personas distintas efectúen en nuestros productos, así como ningún cargo de flete, salvo autorización previa.
- La aplicación de la garantía está sujeta a una evaluación del producto por parte de **INMEZA** y EL FABRICANTE O IMPORTADOR ORIGINAL para aceptar si el daño está cubierto dentro de los mismos criterios que el fabricante y/o importador publica. En caso de no ser garantía, el usuario deberá cubrir los gastos de envío aparte de la reparación correspondiente.
- No aplica en consumibles e insumos, de manera enunciativa más no limitativa, desechables, materias primas, navajas, cedazos, productos de limpieza, bolsas de empaque y cualquier otro que se señale en el Sitio.

- Se aplica sólo para las categorías de equipos y accesorios.
- INMEZA no asume el costo de viáticos, visitas técnicas, gastos de envío, accesorios, reparaciones, refacciones y/o cargos que se puedan originar por equipos que entren o no por garantías sin previo aviso.
- El costo de traslados de equipos será por cuenta del fabricante o importador original.
- La aplicación de la garantía estará sujeta a una evaluación del producto por parte del fabricante y/o importador original, para aceptar si el daño está cubierto dentro de los mismos criterios que el fabricante y/o importador publica.

PREGUNTAS FRECUENTES

RAZÓN	ACCIÓN
Perdí la póliza de mi garantía	Visitar la página inmeza.com en la sección de garantías
Tengo un problema con mi equipo	Buscar su póliza y marcar al centro de servicio correspondiente
El proveedor no me soluciona	Escribir a garantías@inmeza.com
Ya no tengo garantía y mi equipo falló	Con gusto te asesoramos con posibles soluciones, escríbenos a atencionclientes@inmeza.com

Para reportar una garantía, favor de ingresar al siguiente link:

<https://docs.google.com/forms/d/e/1FAIpQLSddUPsNub7hoJZwiv1IsVO5YFmG4IXRyEvvQDdFKyNEfUAZew/viewform>



**Matamoros 613 Col. Linda Vista
CP 45520, Tlaquepaque, Jalisco**

3336396518 | info@inmeza.com

www.inmeza.com