



# Vitrina con Unidad Remota Línea Carnicera

## TEC250 Inox Lift



### Modelo TEC 250 Lift Inox Premium

**TEC250 Inox Lift:** Tramo Exhibidor Carnicero, 2.50 mts, Acero Inoxidable Cristal Abatible

- ✓ Totalmente en acero inoxidable.
- ✓ Tiene 2 niveles de exhibición con charolas telescópicas en acero inoxidable y piso de exhibición en acero inoxidable.
- ✓ Vidrio frontal curvo que facilita el almacenamiento y limpieza.
- ✓ No compatibilidad de unión con equipos TEC.
- ✓ Almacén en la parte inferior con piso en acero inoxidable.
- ✓ Mesa trasera de trabajo móvil.
- ✓ Unidad remota



Lavable a  
Chorro de agua

### Especificaciones Técnicas

Capacidad:	64 ft3
Capacidad en Litros:	1812 L
Peso (kg):	381.4 kg
Cantidad de charolas:	2 en exhibición
Dimension de charola de exhibicion:	115 x 32cm
Dimension de charola en almacén:	63.5 x 32cm
Tipo de refrigerante:	R404a
Temp. de evaporización:	-15° C
Método de deshielo:	Gas Caliente
Rango de temp. óptimo:	Exhibición 0° a 7° C Almacén -6° a -10° C
Voltaje nominal:	110 V
Tipo de clavija:	NEMA-5-15P
Corriente nominal:	2.34 A
Frecuencia:	60 Hz
Tipo de iluminación:	LED
Compresor:	1 HP 756 watts
Temp. de condensación:	45° C
Evaporador en exhibición:	Convección Natural
Método de expansión:	Válvula de expansión
Evaporador en almacén:	Ventilación Forzada

### Partes del equipo

- A. Vidrio frontal curvo y abatible.
- B. Lateral completa en acero inoxidable
- C. Display para publicidad
- D. Bumper resistente a golpes e impactos
- E. Mostrador en acero inoxidable
- F. Gabinete inyectado con ciclopentano de alta densidad
- G. Almacén
- H. Puerta de servicio con cristal abatible
- I. Mesa de trabajo móvil

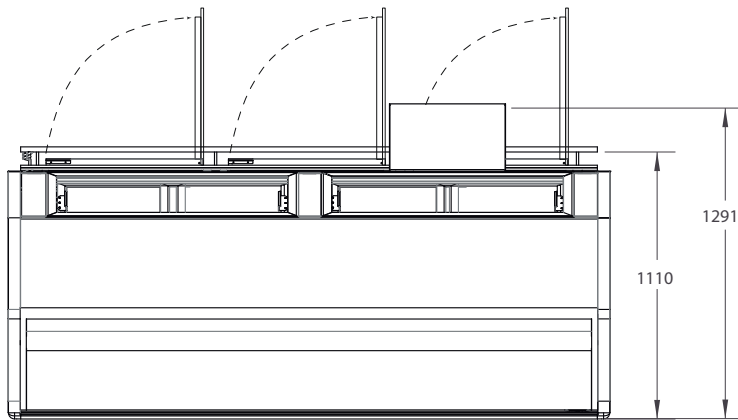

Vista superior

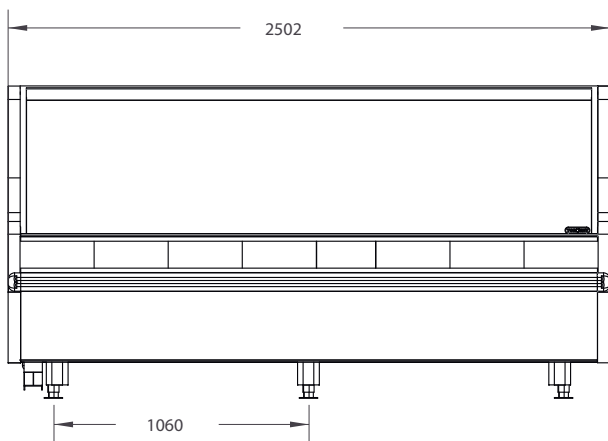
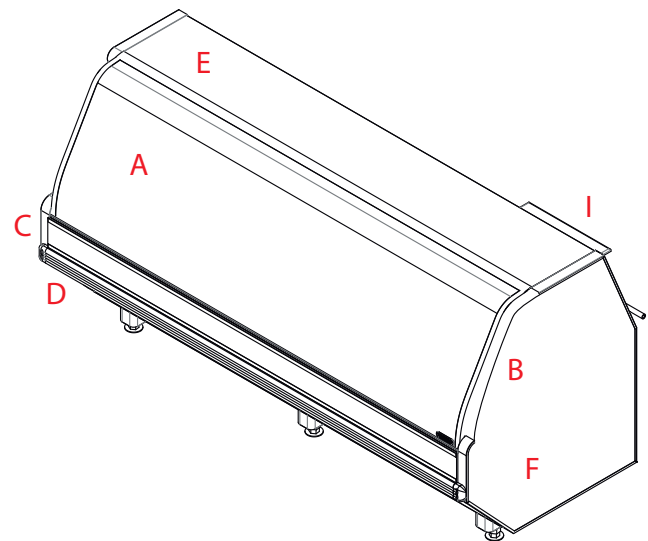

Vista frontal

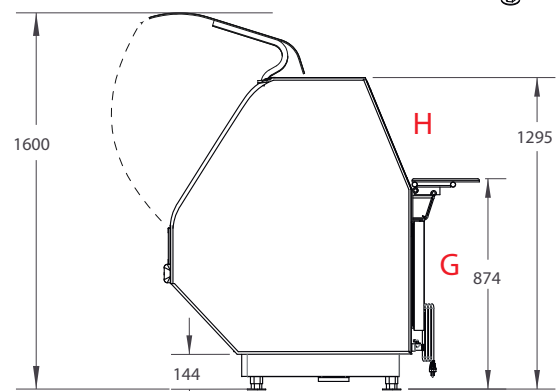

Vista Lateral

### Recomendaciones:

No colocar objetos pequeños en el mostrador de la vitrina ya que puede llegar a estrellar el cristal al momento de levantarlo.